

NX 3102 LT 3~ Adaptive 421

Pompe submersible Fonte avec roue N brevetée à canal semi ouverte auto-nettoyante. Rendement élevé et constant. Idéale dans la plupart des applications en eaux usées. Elle peut être optimisée avec le système breveté Guide-pin®. Conception modulaire avec roue Fonte au chrome ou Inox possible.



Spécifications techniques



Courbes selon: Eau, claire Eau, claire [100%], 4 °C, 999,9 kg/m³, 1,569 mm²/s

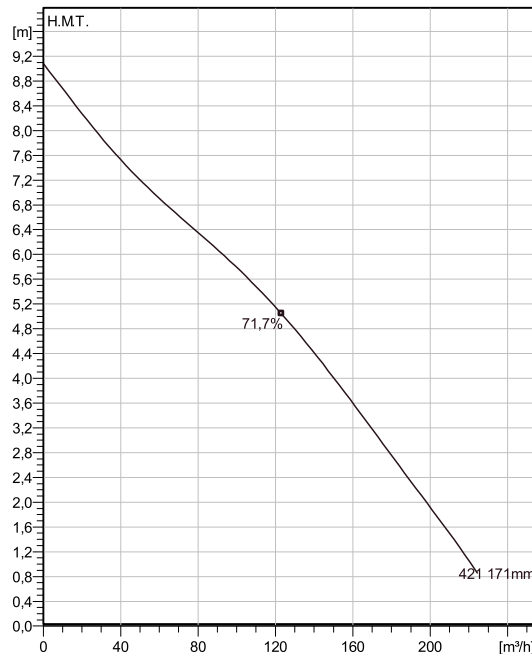

Nominal (mean) data shown. Under- and over-performance from this data should be expected due to standard manufacturing tolerances. Please consult your local Flygt representative for performance guarantees.

Configuration

Code moteur N3102.160 18-11-4AL-W 3.1KW	Type d'Installation X - Pompe nue pour installation immergée ou en fosse sèche
Diamètre roue 171 mm	Diamètre de refoult 150 mm

Info pompe

Diamètre de roue 171 mm
Discharge diameter 150 mm
Diamètre d'asp. 150 mm
Vitesse de fonct. Maxi 1450 rpm
Nombre de pales 2
Temp. de fluide max. 40 °C

Matériau

Roue Fonte grise
Matériau de l'enveloppe moteur Fonte grise

Projet Xylect-20283267
Bloc

Créé par
Créé le 7/8/2024 Mise à jour 7/8/2024

NX 3102 LT 3~ Adaptive 421

Spécifications techniques Moteur - Description



Code moteur N3102.160 18-11-4AL-W 3.1KW	Phases 3~	Viitesse nominale 1450 rpm	Puiss. nom. 3,1 kW
Approuvé ATEX No	Nombre de pôles 4	Intensité nominale 6,8 A	Variante stator 61
Fréquence 50 Hz	Tension nom. 400 V	Cl. d'isolation H	Type de service S1
Version code 160			

Moteur - Données techniques

Facteur de puiss. - 1/1 de charge 0,77	Rendement moteur - 1/1 de charge 85,6 %	Moment d'inertie total 0,028 kg m ²	Nb de dém. maxi / h 30
Facteur de puiss. - 3/4 de charge 0,69	Rendement moteur - 3/4 de charge 85,7 %	Intensité de dém, direct 41 A	
Facteur de puiss. - 1/2 de charge 0,56	Rendement moteur - 1/2 de charge 84,1 %	Intensité de dém, E-T 13,7 A	

Projet Xylect-20283267
Bloc

Créé par
Créé le 7/8/2024 Mise à jour 7/8/2024

NX 3102 LT 3~ Adaptive 421

Courbe de performances



Point de fonctionnement

Débit

H.M.T.

Courbes selon: Eau, claire Eau, claire [100%], 4 °C, 999,9 kg/m³, 1,569 mm²/s

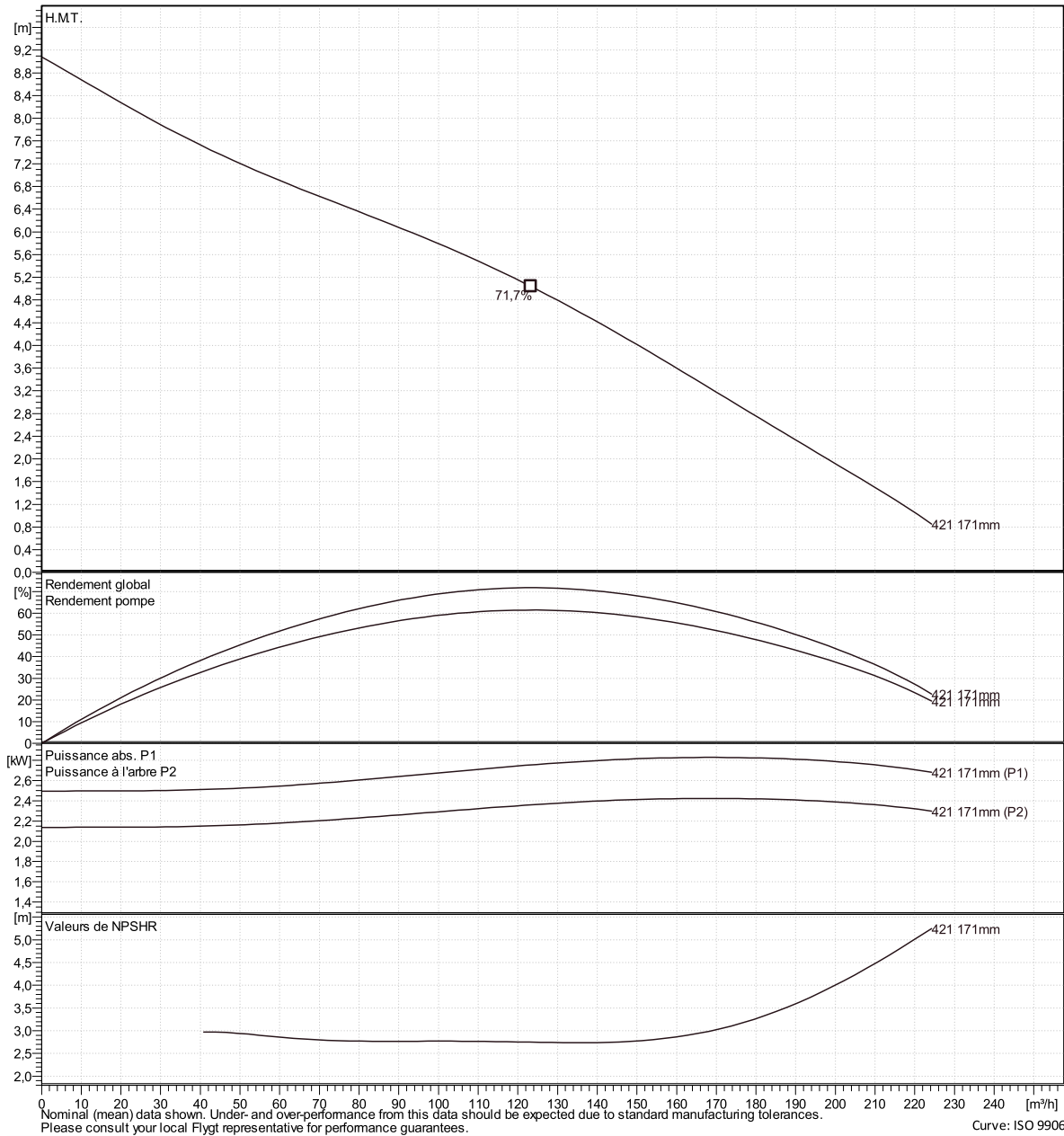

Nominal (mean) data shown. Under- and over-performance from this data should be expected due to standard manufacturing tolerances. Please consult your local Flygt representative for performance guarantees. Curve: ISO 9906

Xylect-20283267

Créé le

7/8/2024

Mise à jour

7/8/2024

NX 3102 LT 3~ Adaptive 421

Analyse données



Courbes selon: Eau, claire [100%] ; 4°C; 999,9kg/m³; 1,569mm²/s

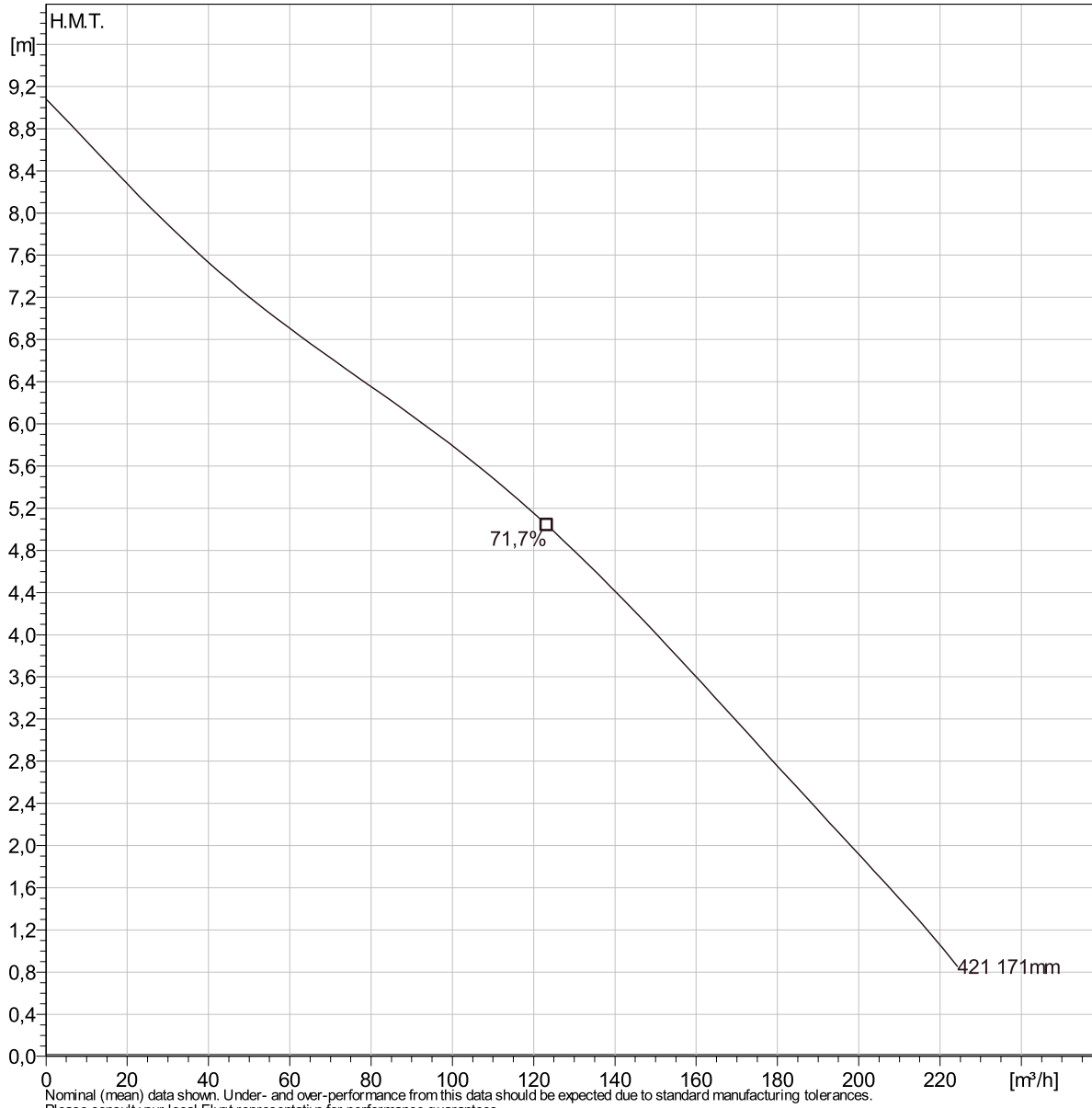

Caractéristiques de fonct.

Pumps / Systems	Débit m ³ /h	H.M.T. m	Puiss. à l'arbre kW	Débit m ³ /h	H.M.T. m	Puiss. à l'arbre kW	Rend. Hydr.	Energie spéc. kWh/m ³	NPSHre m
-----------------	----------------------------	-------------	------------------------	----------------------------	-------------	------------------------	-------------	-------------------------------------	-------------

Projet		Créé par	
Bloc	Xylect-20283267	Créé le	7/8/2024
		Mise à jour	7/8/2024

NX 3102 LT 3~ Adaptive 421

Courbe VDF



Courbes selon: Eau, claire, 4 °C, 999,9 kg/m³, 1,569 mm²/s

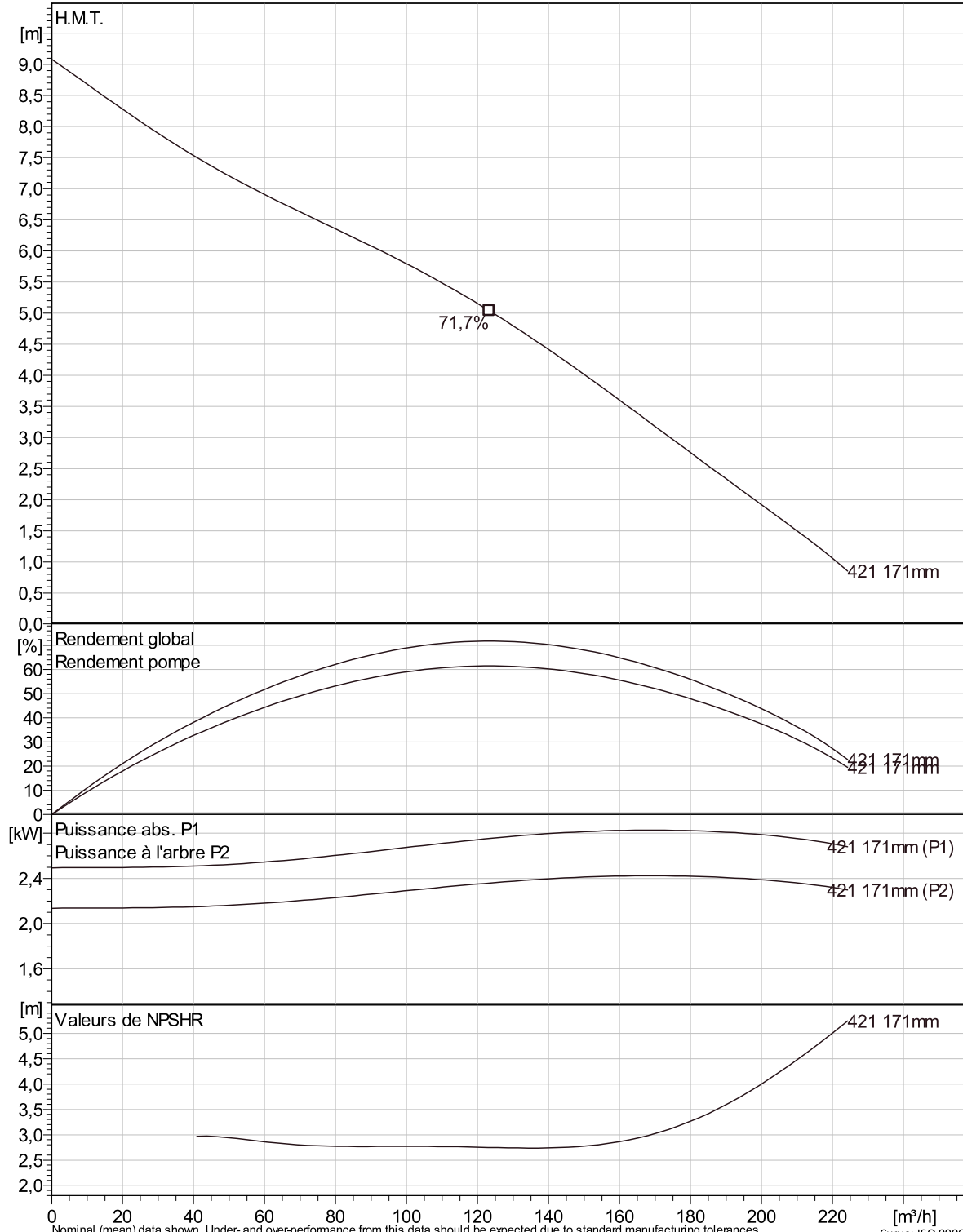

Nominal (mean) data shown. Under- and over-performance from this data should be expected due to standard manufacturing tolerances. Please consult your local Flygt representative for performance guarantees. Curve: ISO 9906

Projet Xylect-20283267 Créé par
 Bloc Créé le 7/8/2024 Mise à jour 7/8/2024

NX 3102 LT 3~ Adaptive 421

Analyse VDF



Courbes selon: Eau, claire [100%] ; 4°C; 999,9kg/m³; 1,569mm²/s

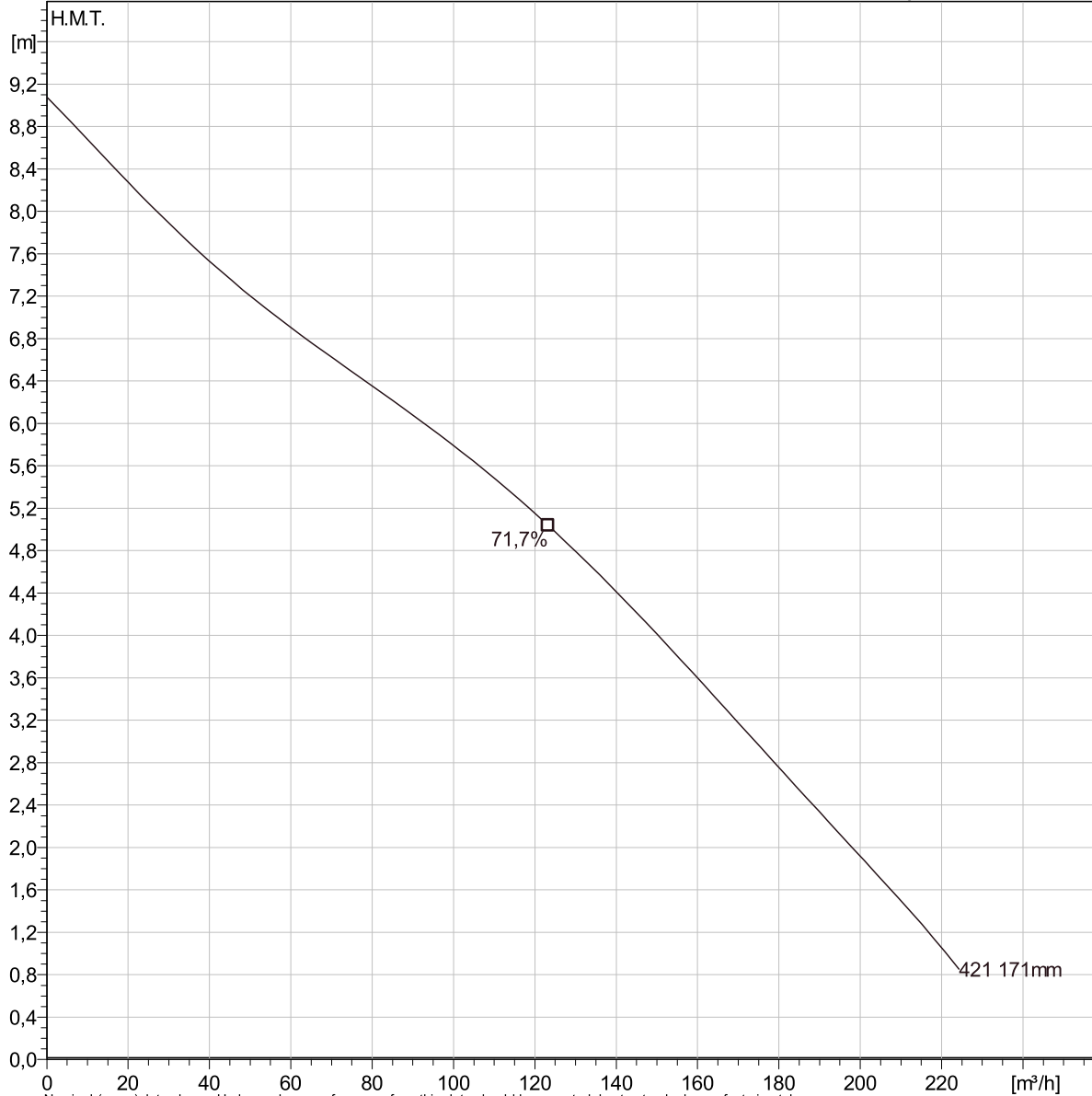

Nominal (mean) data shown. Under- and over-performance from this data should be expected due to standard manufacturing tolerances. Please consult your local Flygt representative for performance guarantees.

Caract. de fonct.

Pumps / Systems	Fréquence	Débit	H.M.T.	Puiss. à l'arbre	Débit	H.M.T.	Puiss. à l'arbre	Rend. Hydr.	Energie spécifique	NPSHre
		m³/h	m	kW	m³/h	m	kW		kWh/m³	m

Projet	Xylect-20283267	Créé par	
Bloc		Créé le	7/8/2024
		Mise à jour	7/8/2024

NX 3102 LT 3~ Adaptive 421
Plan d'encombrement

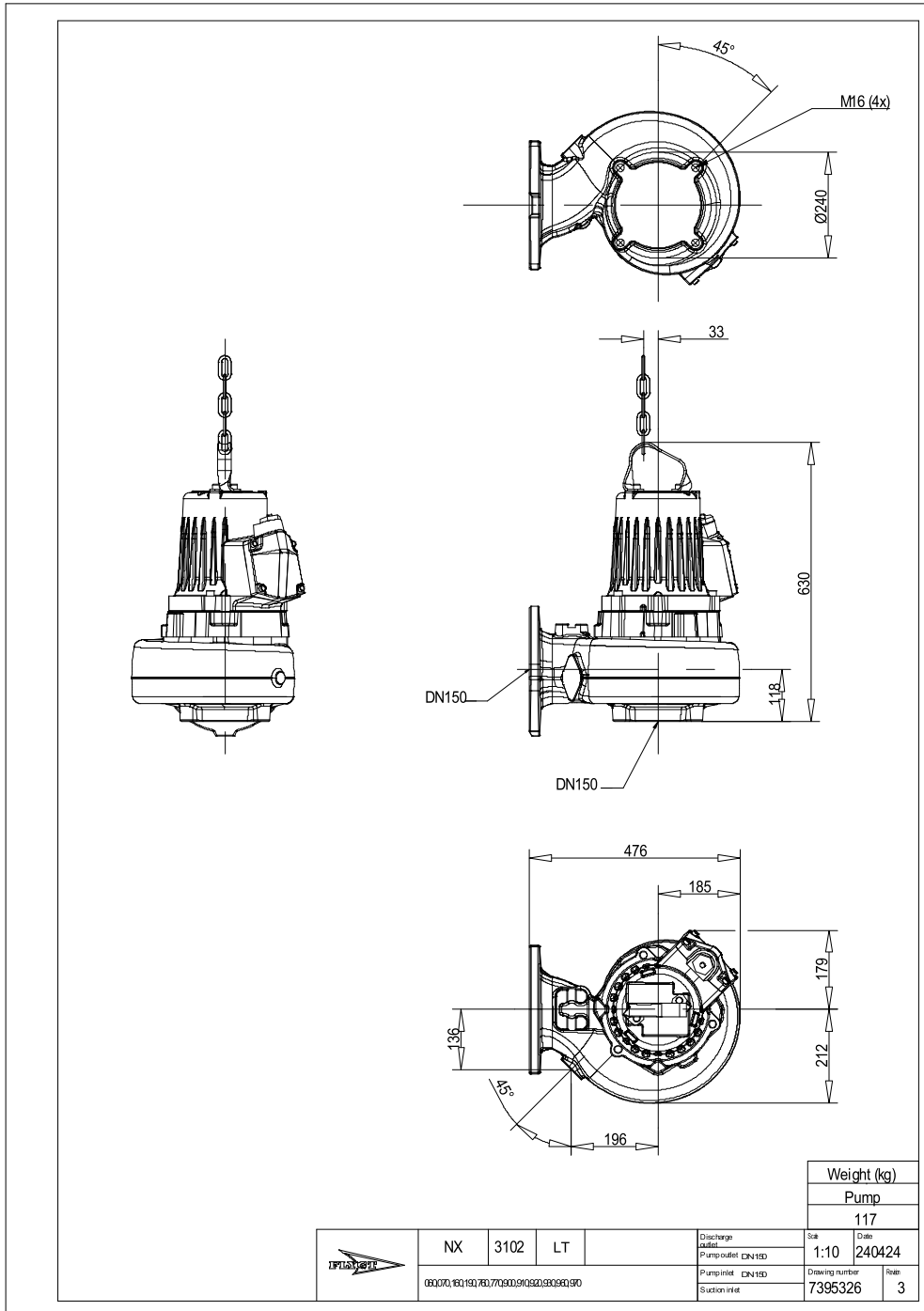

Projet Xylect-20283267
Bloc

Créé par
Créé le 7/8/2024 Mise à jour 7/8/2024